

商号 有限会社ウスイ製作所  
代表取締役 碓井浩太郎  
所在地 〒024-0004 岩手県北上市村崎野15-532-20  
TEL 0197-66-2650 / FAX 0197-66-3069 HP  
<http://www.5.ocn.ne.jp/~usi/> E-mail [usi@basil.ocn.ne.jp](mailto:usi@basil.ocn.ne.jp)  
資本金 300万円  
創業 昭和49年  
法人設立 平成2年10月  
営業品目 自動車部品、医療装置部品、半導体製造装置部品関連等、  
各種精密部品の加工販売  
取引銀行 北日本銀行 北上支店  
東北銀行 北上支店  
北上信用金庫 むらさきの支店

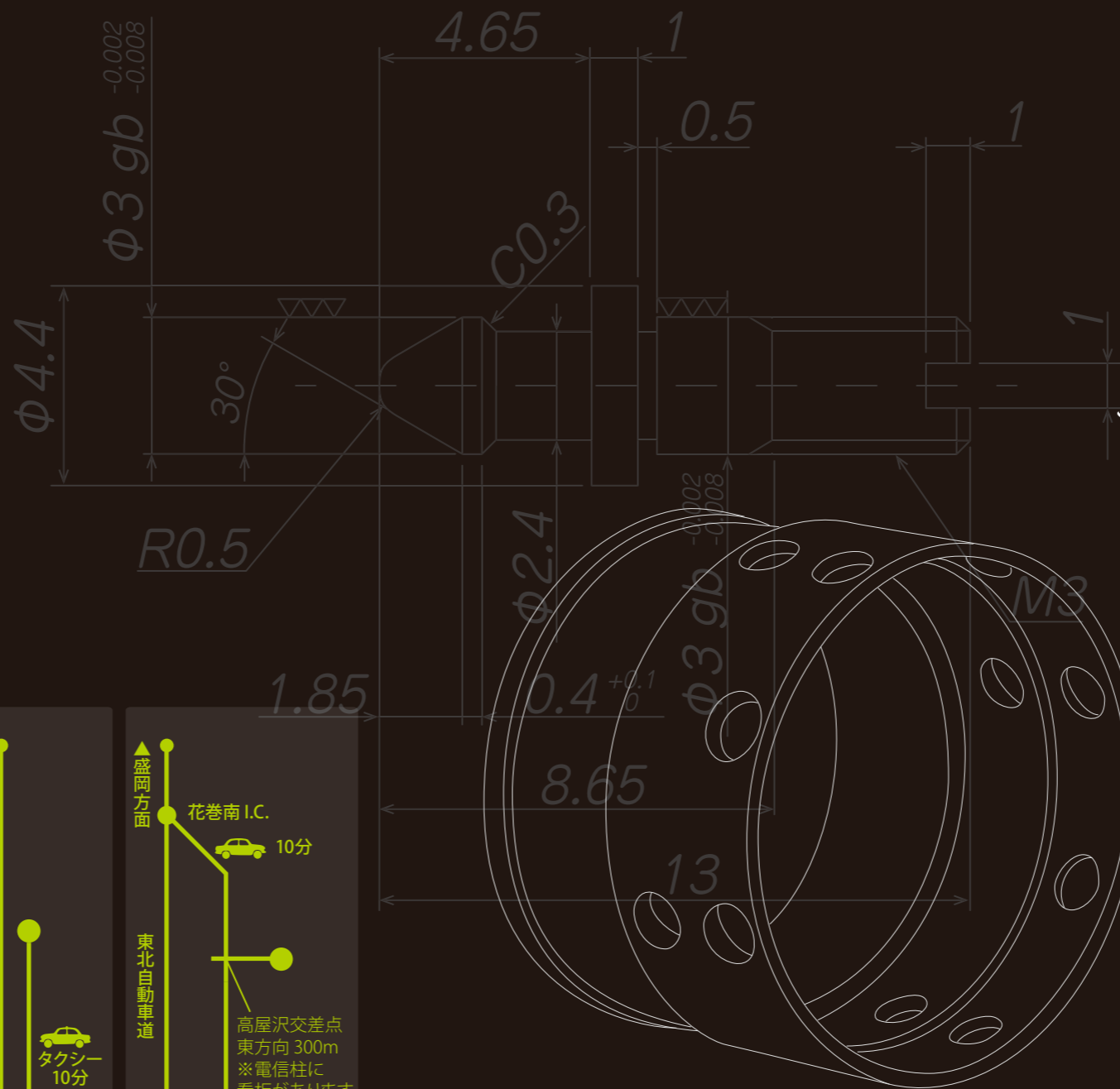

# モノづくりに魂をこめる 丸物切削加工屋

### 交通機関をご利用の場合

東北本線 村崎野駅 徒歩 10分  
東北新幹線 北上駅東口 タクシー 10分

### お車でお越しの場合

東北自動車道 北上江釣子インター 10分  
花巻南インター 20分  
国道4号線 高屋沢交差点 東方向 300m  
電信柱に看板があります。

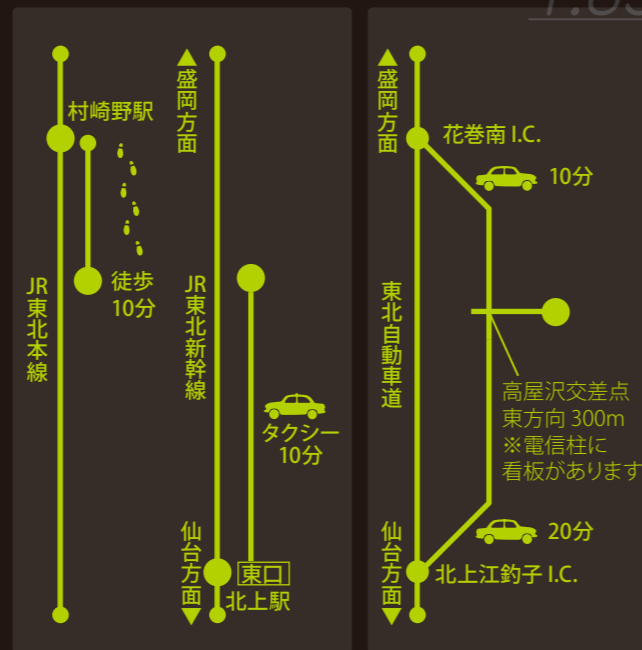

有限会社 ウスイ製作所  
〒024-0004 岩手県北上市村崎野 15-532-20  
TEL 0197-66-2650 / FAX 0197-66-3069

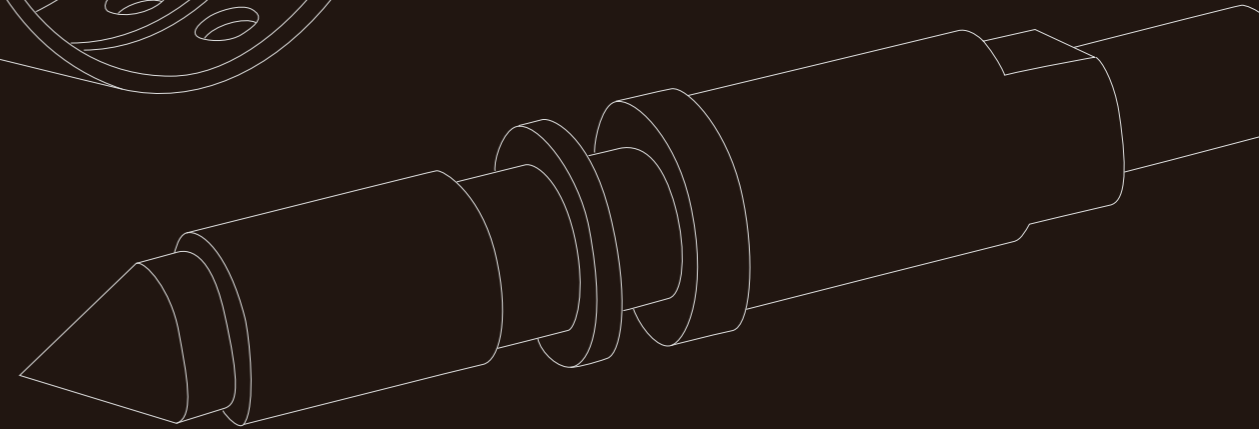

有限会社 ウスイ製作所

Since 1974

# CONCEPT

コンセプト

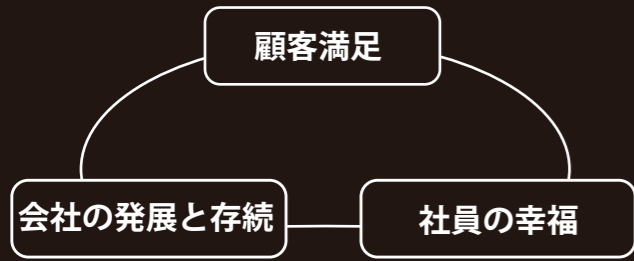

変化しつづける  
モノづくりの本質に向き合い、  
期待に応える。



代表取締役  
碓井浩太郎

これらを実現するために必要なこと。  
それは…相手の立場になって考え行動すること。

お客様が求めているのは何か？  
その言葉に、真摯に耳を傾け、理解し、最良の結果を導くための努力を惜しまない。そんな集団であり続けたいと考えています。  
すべては、お客様の満足のため。

## FEATURE ウスイの特徴

土曜・祝日を含む 24 時間体制により  
超短納期・低価格・試作品・少量から量産まで対応！  
高精度対応技術あり！複合加工対応可能！  
コスト競争力あり！

貴社の部品工場としてお使いください。

## EQUIPMENT

加工設備機械

機械名	タイプ	サイズ	メーカー	台数
CNC 自動旋盤	F16-3TA~10T	~Φ16	シチズン	3
CNC 自動旋盤	L 16 - I ~ VII 型	~Φ16	シチズン	3
CNC 自動旋盤	A32-7 型	~Φ32		1
普通旋盤		300×600	滝沢機械	1
精密卓上旋盤	KL-20M		北村製作所	1
卓上ターレット&ベンチレス	7・3TL		勝倉	2
立フライス盤	EV-6		井上工機	1
横フライス盤			井上工機	1
ドリリング&タッピング盤			アシナ	2
測長用顕微鏡			セイコー	2
表面粗さ測定器			ミットヨ	1
投影器		6C	ニコン	1



私達は、お客様のニーズのさらに先きを見据え



お客様毎に合わせた、最善のご提案を行い

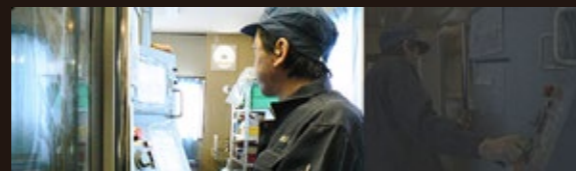

最大限ご満足頂けるよう努めます

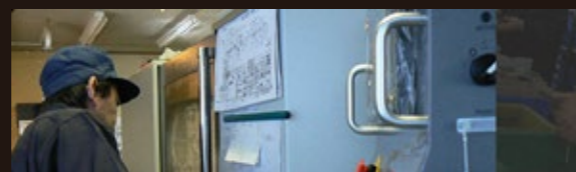

## PRODUCT 生産品目



自動車部品  
半導体製造装置部品  
医療装置部品  
各種精密機械部品の  
製造から販売まで



### 極細切削製品

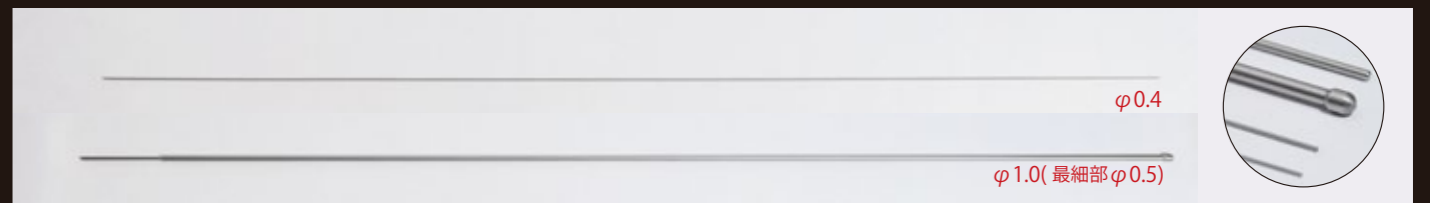

1999年頃、“岩手県内の技術だけで釣り竿を作りたい”というニーズに応え、カーボンシャフト製造の際に芯金となる“マンドレル”の製作依頼をお受けしました。  
“マンドレル”とは釣り竿のカーボンシャフトを作る際に、カーボンシートを巻き付ける為の芯金(金型)です。  
最細部となる先端から根元の端まで、歪まずにテーパ(徐々に太

くなる)加工を行う非常に高度な技術が要求されました。当然、弊社では初めての試み。試行錯誤を重ね、およそ半年後、Φ0.4~Φ6.0、全長2mのテーパ加工に成功。その時培った技術を基に、切削では難しいとされる小径長尺の加工が可能となり、現在では医療分野や様々な部品の加工に活かされています。